

*DAS NEUE EVINRUDE*

# ***iDOCK***

*JOYSTICK-STEUERSYSTEM*



**EVINRUDE**







## ANLEGEN WIE EIN PROFI

Das neue Evinrude iDock Joystick-Steuersystem bietet alle Funktionen für sicheres Anlegen. Das intuitive System funktioniert mit der wegweisenden Gyroskop-Sensortechnologie, die in Flugzeugen eingesetzt wird. Es erleichtert Einsteigern wie erfahrenen Skippern die Steuerung ihres Bootes. So können sie auch unter schwierigsten Bedingungen mühelos anlegen. Das System ist mit der integrierten hydraulischen Steuerfunktion der Motoren der Serie Evinrude E-TEC® G2™ verbunden und integriert sich einfach und nahtlos in Ihr Bootsystem. Da die Architektur des E-TEC G2 genutzt wird, fallen zudem keine weiteren Kosten für zusätzliche externe Pumpen oder Installation an. Die Steuerung ermöglicht das Anlegen per Joystick und steigert den Wert von Booten mit Doppelmotor. Denn beim Anlegen sollten ausnahmslos alle Skipper 100% Sicherheit haben.





# PROBLEMLOSES ANLEGEN AUCH BEI STARKEM WIND



## INTUITIV

Mit Evinrude iDock können Einsteiger und erfahrene Skipper stress- und sorgenfrei anlegen. Die Gyroskop-Flugzeugsensoren in Kombination mit einem zweistufigen Joystick ermöglichen seitliches Manövrieren und Steuern des Boots. So ist das Anlegen auch unter schwierigsten Bedingungen kein Problem. Nun braucht sich niemand mehr darum zu drücken.

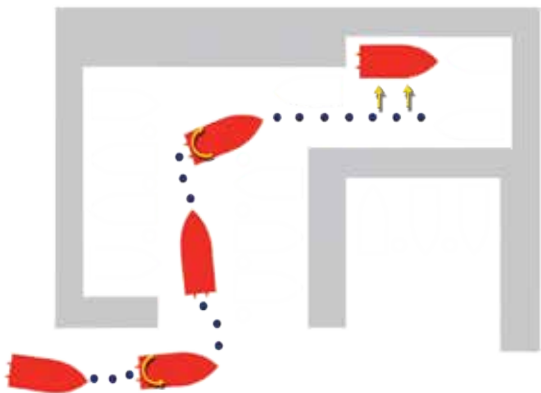

**ANLEGEN WIE EIN PROFI:** Mit dem Joysticksystem steuern Sie das Boot einfach und verlässlich mit den Fingerspitzen zur Anlegestelle. Die hochentwickelte Flugzeug-Gyroskop-Sensortechnologie gleicht Wind und Strömung automatisch aus und erleichtert dadurch die Steuerung mittels iDock.



**ZWEISTUFIGER JOYSTICK:** Wenn Sie mehr Energie brauchen, um gegen Wind oder Strömung anzukommen, bringen den Joystick einfach weiter in die Boost-Position, um die Schubleistung zu verdoppeln.

# EINFACHES UND PROBLEMLOSES ANLEGEN FÜR ALLE SKIPPER

**EIN KOMPLETT INTEGRIERTES SYSTEM:** iDock nutzt das exklusive interne Steuersystem von Evinrude E-TEC G2 und schützt Ihre Lenkpumpe, hält Ihr Heck frei und schafft Platz an Bord.

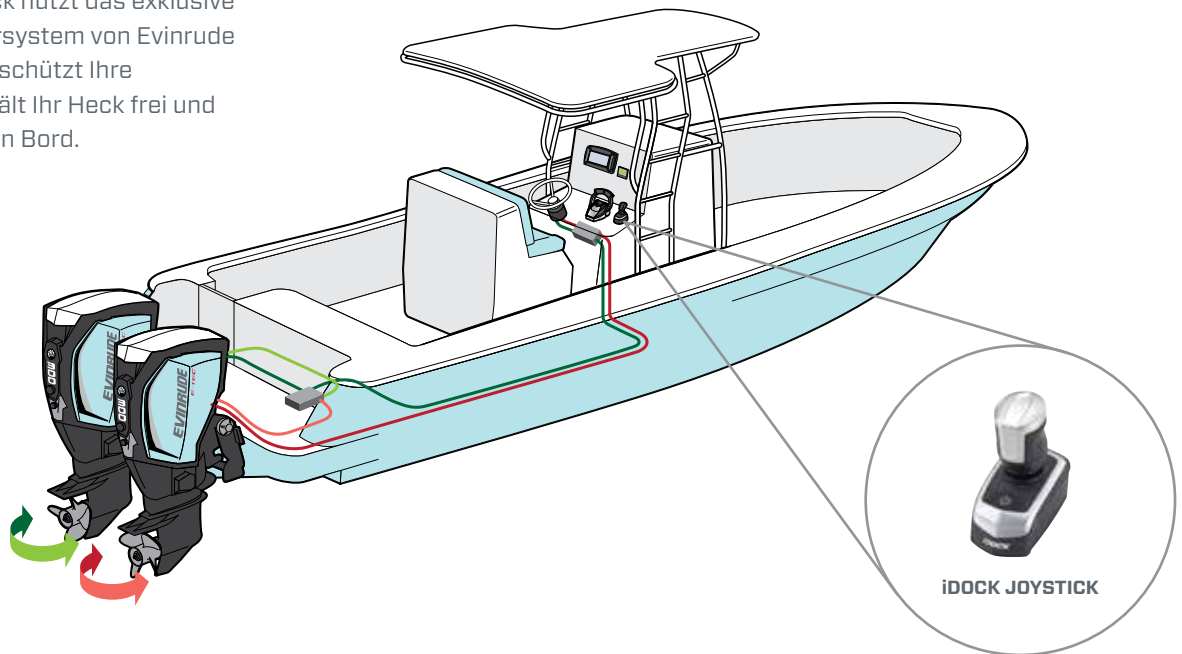

## INTEGRIERT

Evinrude iDock ist ein komplett integriertes System. Es kommt ohne verschleißanfällige Pumpen oder Module aus, überlädt das Heck nicht und nimmt keinen wertvollen Platz weg. Da das System die integrierte hydraulische Steuerung von Evinrude E-TEC G2-Motoren verwendet, haben Sie die Steuerung Ihres Boots immer sicher im Griff. Wie für die anderen Anbausysteme und Zubehörteile gilt auch für iDock die gleiche Garantievereinbarung wie für Ihre Motoren.

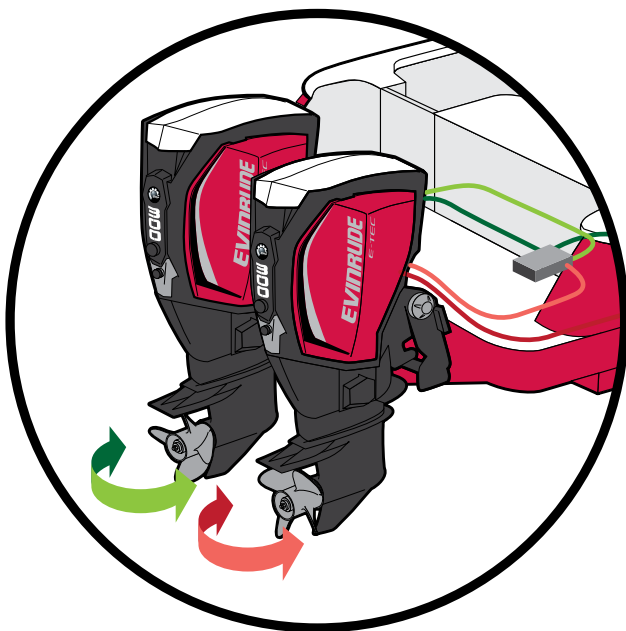

**RUNDUM ZUVERLÄSSIG:** iDock verbindet sich mit der integrierten hydraulischen Steuerung des Evinrude E-TEC G2. So ist sichergestellt, dass Ihr Boot zu jedem Zeitpunkt gesteuert werden kann.

**BESTE GARANTIE DER BRANCHE:** iDock wurde komplett von Evinrude entwickelt und ist daher durch die Standardgarantie von Evinrude geschützt.



## KOSTENGÜNSTIG

Mit Evinrude iDock müssen Sie für absolute Sicherheit beim Anlegen nicht tief in die Tasche greifen. Da iDock die E-TEC G2-Architektur nutzt, fallen keine weiteren Kosten für zusätzliche Pumpen oder Arbeitsstunden bei der Installation an. iDock sorgt für eine nachhaltige Wertsteigerung Ihres Boots. Alles zusammen ergibt ein Maß an Sicherheit auf dem Wasser, auf das Sie nie mehr verzichten wollen.

### ALLE SKIPPER SOLLTEN 100% SICHERHEIT HABEN.

Für Evinrude iDock müssen keine zusätzlichen Pumpen oder Module gekauft und installiert werden. Mit einem empfohlenen Verkaufspreis von nur 6.999€\* ist die Joystick-Steuerung mittels iDock für alle Skipper erschwinglich.

iDock ist für Boote mit Doppelmotoren verfügbar, die durch neue E-TEC G2-Motoren mit 150 bis 300 PS angetrieben werden. Damit ist die Joystick-Steuerung auch auf Booten möglich, deren Doppelmotor nur 150 PS Leistung bringt. Die folgende Tabelle enthält die Liste der verfügbaren iDock-Motormodelle.



# 6.999€

T/N:	BESCHREIBUNG
C150AXH	25" 150 H.O. Serienausstattung
C150AXC	25" 150 H.O. Gegenläufige Drehung
C200AX	25" 200 HP Serienausstattung
C200AXC	25" 200 HP Gegenläufige Drehung
E200AXH	25" 200 H.O. Serienausstattung
E200AXC	25" 200 H.O. Gegenläufige Drehung
E250AXH	25" 250 H.O. Serienausstattung

T/N:	BESCHREIBUNG
E250AXC	25" 250 H.O. Gegenläufige Drehung
E250AZ	30" 250 PS Serienausstattung
E250AZC	30" 250 PS Gegenläufige Drehung
E300AX	25" 300 PS Serienausstattung
E300AXC	25" 300 PS Gegenläufige Drehung
E300AZ	30" 300 PS Serienausstattung
E300AZC	30" 300 PS Gegenläufige Drehung

\*Der empfohlene Verkaufspreis von 6.999€ ist nur zum Zeitpunkt der Veröffentlichung in der Europäischen Union gültig und umfasst den iDock-Joystick, das iDock-Modul und erforderliche Schläuche. Einzelheiten erfahren Sie von autorisierten Evinrude-Händlern.





***ski-doo*** ***LYNX*** ***SEA-DOO*** ***EVINRUDE*** ***ROTAX*** ***Can-am***